

ENGLISH

- This unit is designed to operate on 12 V DC, NEGATIVE ground electrical systems.

INSTALLATION (IN-DASH MOUNTING)

- The following illustration shows a typical installation. However, you should make adjustments corresponding to your specific car. If you have any questions or require information regarding installation kits, consult your JVC IN-CAR ENTERTAINMENT dealer or a company supplying kits.

1 Before mounting: Press (Control Panel Release button) to detach the control panel if already attached.

* When shipped from the factory, the control panel is packed in the hard case.

2 Remove the trim plate.

3 Remove the sleeve after disengaging the sleeve locks.

① Stand the unit.

Note: When you stand the unit, be careful not to damage the fuse on the rear.

② Insert the 2 handles between the unit and the sleeve, as illustrated, to disengage the sleeve locks.

③ Remove the sleeve.

Note: Be sure to keep the handles for future use after installing the unit.

4 Install the sleeve into the dashboard.

* After the sleeve is correctly installed into the dashboard, bend the appropriate tabs to hold the sleeve firmly in place, as illustrated.

5 Fix the mounting bolt to the rear of the unit's body and place the rubber cushion over the end of the bolt.

6 Do the required electrical connections.

7 Slide the unit into the sleeve until it is locked.

8 Attach the trim plate so that the projection on the trim plate is fixed to the left side of the unit.

9 Attach the control panel.

РУССКИЙ

- Это устройство разработано для эксплуатации на 12 В постоянного напряжения с минусом на массе.

УСТАНОВКА (УСТАНОВКА В ПРИБОРНУЮ ПАНЕЛЬ)

- На следующих иллюстрациях показана типовая установка. Тем не менее, Вы должны сделать поправки в соответствии с типом Вашего автомобиля. Если у Вас есть какие-либо вопросы, касающиеся установки, обратитесь к Вашему дилеру JVC IN-CAR ENTERTAINMENT или в компанию, поставляющую соответствующие принадлежности.

1 Перед установкой: Нажмите кнопку (кнопка освобождения панели управления) для отсоединения панели управления.

* При поставке с фабрики панель управления хранится в жестком футляре.

2 Удалите декоративную панель.

3 Удалите муфту после освобождения запоров муфты.

① Установите устройство.

Примечание: Устанавливайте устройство таким образом, чтобы не повредить предохранитель, расположенный сзади.

② Вставьте два рычага между устройством и муфтой, как показано на рисунке, для освобождения запоров муфты.

③ Удалите муфту.

Примечание: После установки устройства сохраните рычаги для использования в будущем.

4 Установите муфту в приборную панель.

* После установки муфты в приборную панель согните соответствующие зубцы для фиксации муфты, как показано на рисунке.

5 Затяните фиксирующий болт на задней части корпуса устройства и наденьте резиновый чехол на конец болта.

6 Выполните необходимые подключения контактов, как показано на оборотной стороне этой инструкции.

7 Задвиньте устройство в муфту до упора.

8 Прикрепите декоративную панель таким образом, чтобы выступ на декоративной панели вошел в левую часть устройства.

9 Прикрепите панель управления.

1

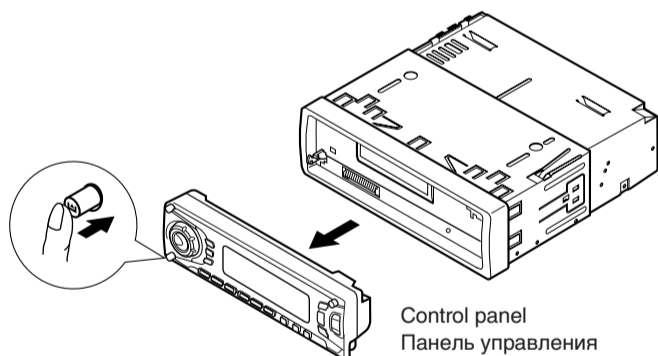

2

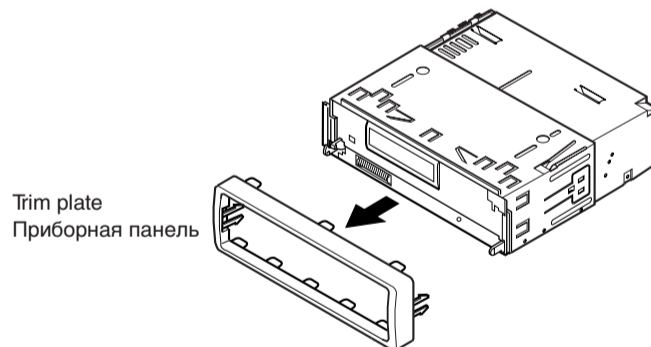

3

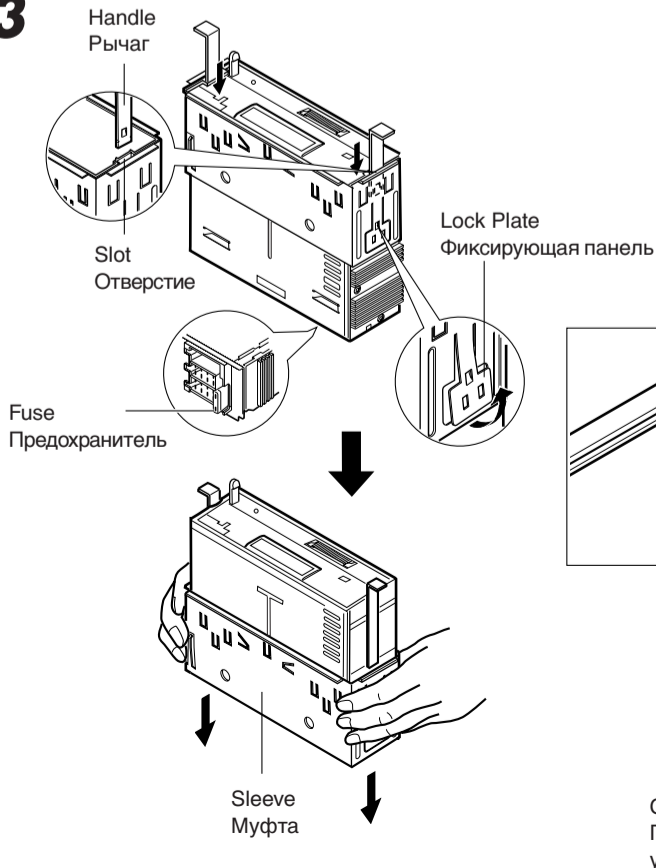

Dashboard
Приборная панель

Rubber cushion
Резиновый чехол

Sleeve
Муфта

4

Mounting bolt
Крепежный болт



6

See "ELECTRICAL CONNECTIONS".
См. "ЭЛЕКТРИЧЕСКИЕ ПОДКЛЮЧЕНИЯ."

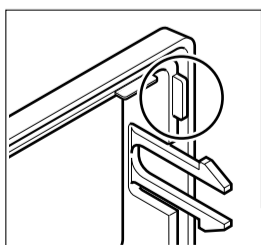

7

Trim plate
Декоративная панель

8

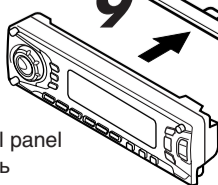

9

- When using the optional stay
- При использовании дополнительной стойки

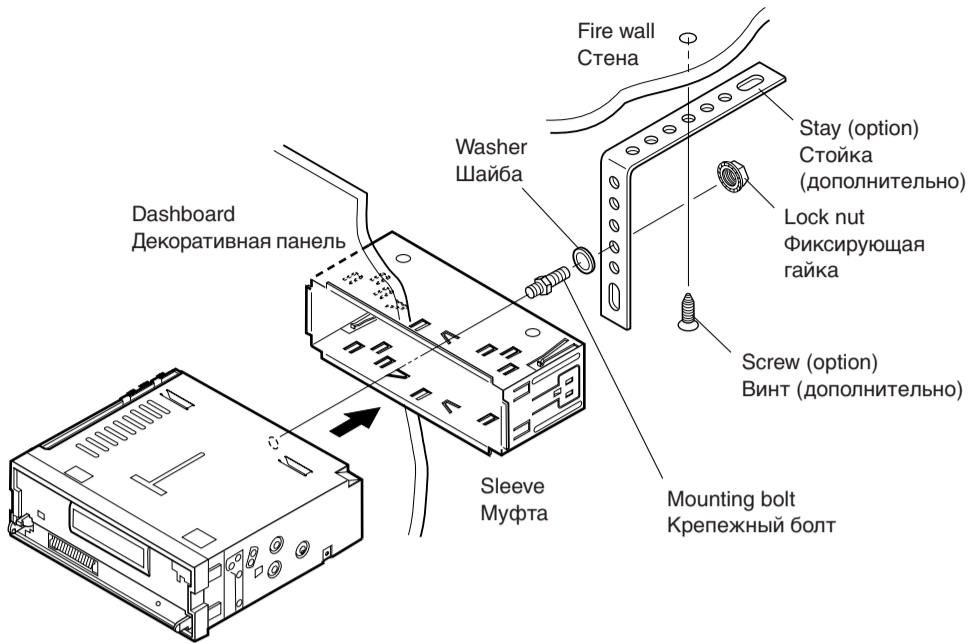

- When installing the unit without using the sleeve
- При установке устройства без использования муфты

In a Toyota for example, first remove the car radio and install the unit in its place.
В Тойоте, например, сначала удалите автомобильную магнитолу, затем установите на ее место это устройство.

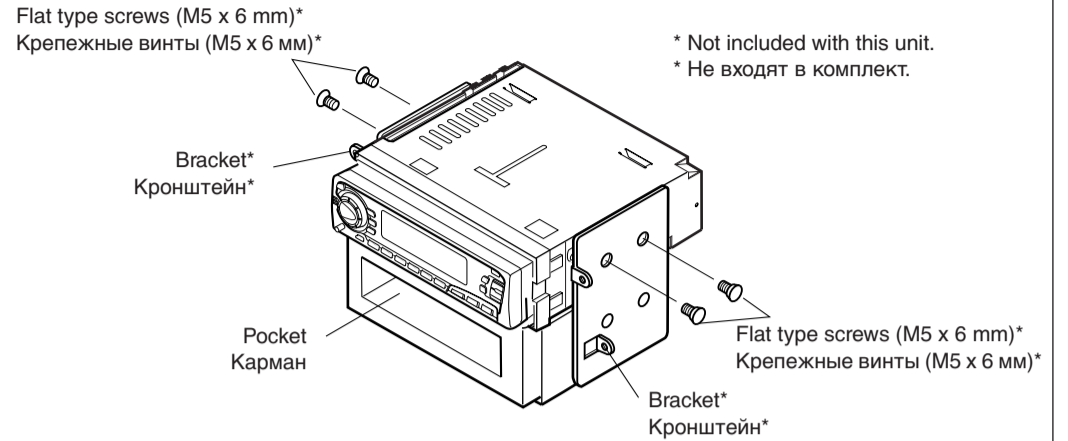

Примечание: При установке устройства на крепежный кронштейн, используйте только винты длиной 6 мм. При использовании более длинных винтов, можно повредить устройство.

Removing the unit

- Before removing the unit, release the rear section.

- 1 Remove the control panel.
- 2 Remove the trim plate.
- 3 Insert the 2 handles into the slots, as shown. Then, while gently pulling the handles away from each other, slide out the unit. **(Be sure to keep the handles after installing it.)**

Удаление устройства

- Перед удалением устройства освободите заднюю часть.

- 1 Удалите панель управления.
- 2 Удалите декоративную панель.
- 3 Вставьте 2 рычага в отверстия, как показано на иллюстрации. Затем, плавно раздвигая рычаги в стороны, выньте устройство. **(После установки сохраните рычаги.)**

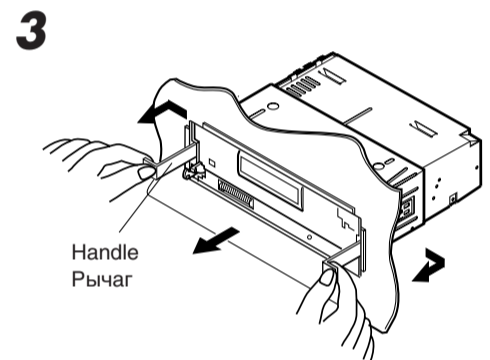
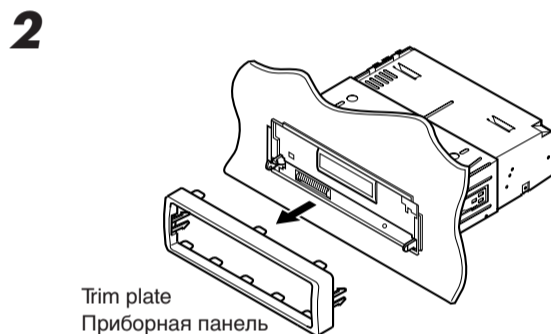
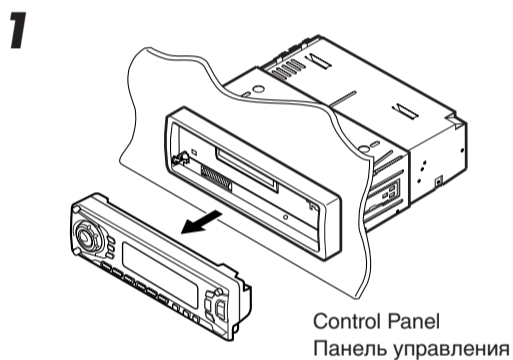

Parts list for installation and connection

The following parts are provided with this unit.
After checking them, please set them correctly.

Hard case/Control Panel
Жесткий футляр/
Панель управления

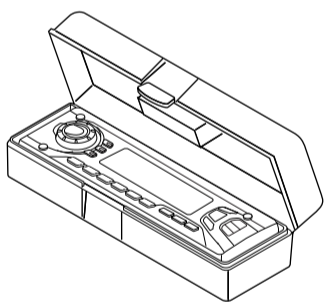

Sleeve
Муфта

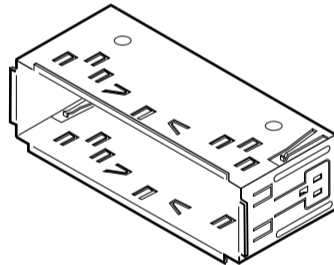

Trim plate
Приборная панель

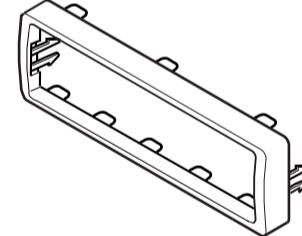

Handles
Рычаги

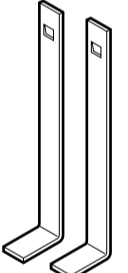

Power cord
Шнур питания

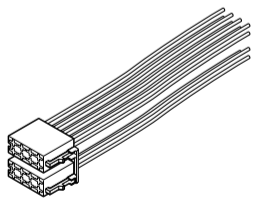

Washer (ø5)
Шайба (ø5)



Lock nut (M5)
Фиксирующая гайка (M5)



Mounting bolt (M5 x 20 mm)
Крепежный болт (M5 x 20 мм)



Rubber cushion
Резиновый чехол



ТОЛЬКО ДЛЯ KS-FX915R

Remote controller
Дистанционное управление

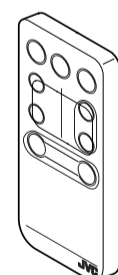

Battery
Батарея



CR2025

TROUBLESHOOTING

- **The fuse blows.**
 - * Are the red and black leads connected correctly?
- **Power cannot be turned on.**
 - * Is the yellow lead connected?
- **No sound from the speakers.**
 - * Is the speaker output lead short-circuited?
- **Sound is distorted.**
 - * Is the speaker output lead grounded?
 - * Are the “-” terminals of L and R speakers grounded in common?
- **Unit becomes hot.**
 - * Is the speaker output lead grounded?
 - * Are the “-” terminals of L and R speakers grounded in common?

ВЫЯВЛЕНИЕ НЕИСПРАВНОСТЕЙ

- **Сработал предохранитель.**
 - * Правильно ли подключены черный и красный провода?
- **Питание не включается.**
 - * Подключен ли желтый провод?
- **Звук не выводится через громкоговорители.**
 - * Нет ли короткого замыкания на кабеле выхода громкоговорителей?
- **Звук искажен.**
 - * Заземлен ли провод выхода громкоговорителей?
 - * Заземлены ли разъемы “-” левого (L) и правого (R) громкоговорителей?
- **Устройство нагревается.**
 - * Заземлен ли провод выхода громкоговорителей?
 - * Заземлены ли разъемы “-” левого (L) и правого (R) громкоговорителей?

ELECTRICAL CONNECTIONS

To prevent short circuits, we recommend that you disconnect the battery's negative terminal and make all electrical connections before installing the unit. If you are not sure how to install this unit correctly, have it installed by a qualified technician.

Note:

This unit is designed to operate on **12 V DC, NEGATIVE ground electrical systems**. If your vehicle does not have this system, a voltage inverter is required, which can be purchased at JVC IN-CAR ENTERTAINMENT dealers.

- Replace the fuse with one of the specified rating. If the fuse blows frequently, consult your JVC IN-CAR ENTERTAINMENT dealer.
- If noise is a problem...
This unit incorporates a noise filter in the power circuit. However, with some vehicles, clicking or other unwanted noise may occur. If this happens, connect the unit's **rear ground terminal** (see connection diagram) to the car's chassis using shorter and thicker cords, such as copper braiding or gauge wire. If noise still persists, consult your JVC IN-CAR ENTERTAINMENT dealer.
- Maximum input of the speakers should be more than 45 W at the rear and 45 W at the front, with an impedance of **4 Ω to 8 Ω**.
- **Be sure to ground this unit to the car's chassis.**
- The heat sink becomes very hot after use. Be careful not to touch it when removing this unit.

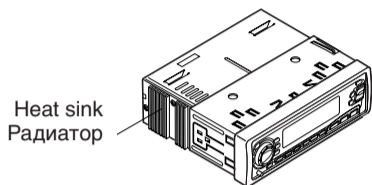

ЭЛЕКТРИЧЕСКИЕ ПОДКЛЮЧЕНИЯ

Для предотвращения коротких замыканий мы рекомендуем Вам отсоединить отрицательный разъем аккумулятора и осуществить все подключения перед установкой устройства. Если Вы не знаете точно, как следует устанавливать это устройство, обратитесь к квалифицированному специалисту.

Примечание:

Это устройство разработано для эксплуатации на **12 В постоянного напряжения с МИНУСОМ НА МАССЕ**. Если Ваш автомобиль не имеет этой системы, требуется инвертор напряжения, который может быть приобретен у дилера JVC IN-CAR ENTERTAINMENT.

- Заменяйте предохранитель другим предохранителем указанного класса. Если предохранитель сгорает слишком часто, обратитесь к дилеру JVC IN-CAR ENTERTAINMENT.
- При появлении сильных помех...
Это устройство оснащено фильтром помех в цепи питания. Однако, в некоторых случаях возможно появление щелчков и других нежелательных помех. В этом случае подключите **задний разъем заземления** этого устройства (см. схему подключения ниже) к шасси автомобиля при помощи более коротких и толстых проводов. Если помехи не исчезают, обратитесь к дилеру JVC IN-CAR ENTERTAINMENT.
- Максимальная входная мощность громкоговорителей не должна превышать 45 Вт на задних и 45 Вт на передних громкоговорителях, с расчетным сопротивлением **от 4 Ω до 8 Ω**.
- **Не забудьте заземлить устройство на шасси автомобиля.**
- Радиатор во время использования сильно нагревается. Старайтесь его не трогать во время удаления устройства.

A Typical Connections

Before connecting: Check the wiring in the vehicle carefully. Incorrect connection may cause serious damage to this unit.

1 Connect the colored leads of the power cord to the car battery, speakers and power aerial (if any) in the following sequence.

- ① Black: ground
- ② Yellow: to car battery (constant 12 V)
- ③ Red: to an accessory terminal
- ④ Blue with white stripe: to power aerial (200 mA max.)
- ⑤ Orange with white stripe (ONLY FOR KS-FX915R): to car light control switch
- ⑥ Brown: to cellular phone system (For details, refer to the instructions of the cellular phone.)
- ⑦ Others: to speakers

2 Connect the aerial cord.

3 Finally connect the wiring harness to the unit.

Note: If your vehicle does not have any accessory terminal, move the fuse from the fuse position 1 (initial position) to fuse position 2, and connect the red lead (A7) to the positive (+) battery terminal.

- The yellow lead (A4) is not used in this case.

A Типичные подключения

Перед началом подключений: Тщательно проверьте проводку в автомобиле. Неправильное подключение может привести к серьезному повреждению устройства.

1 Подключите окрашенные концы кабеля питания к аккумулятору, громкоговорителям и автономной антенне (если есть) в следующем порядке:

- ① Черный: земля.
- ② Желтый: к аккумулятору (12 В постоянного напряжения)
- ③ Красный: к вспомогательному разъему.
- ④ Синий с белой полосой: к питанию антенны (максимум 200 мА).
- ⑤ Оранжевый с белой полосой (ТОЛЬКО ДЛЯ KS-FX915R): к автомобильной сигнальной лампочке зажигания
- ⑥ Коричневый: к сотовому телефону (для получения более подробной информации обратитесь к инструкции для сотового телефона).
- ⑦ Прочие: к громкоговорителям.

2 Подключите кабель антенны.

3 В последнюю очередь подключите проводку к устройству.

Примечание: Если Ваш автомобиль не имеет вспомогательных разъемов, переместите предохранитель из положения 1 (начальное положение) в положение 2, и подключите красный провод (A7) к положительному (+) разъему аккумулятора.
• Желтый провод (A4) в этом случае не используется.

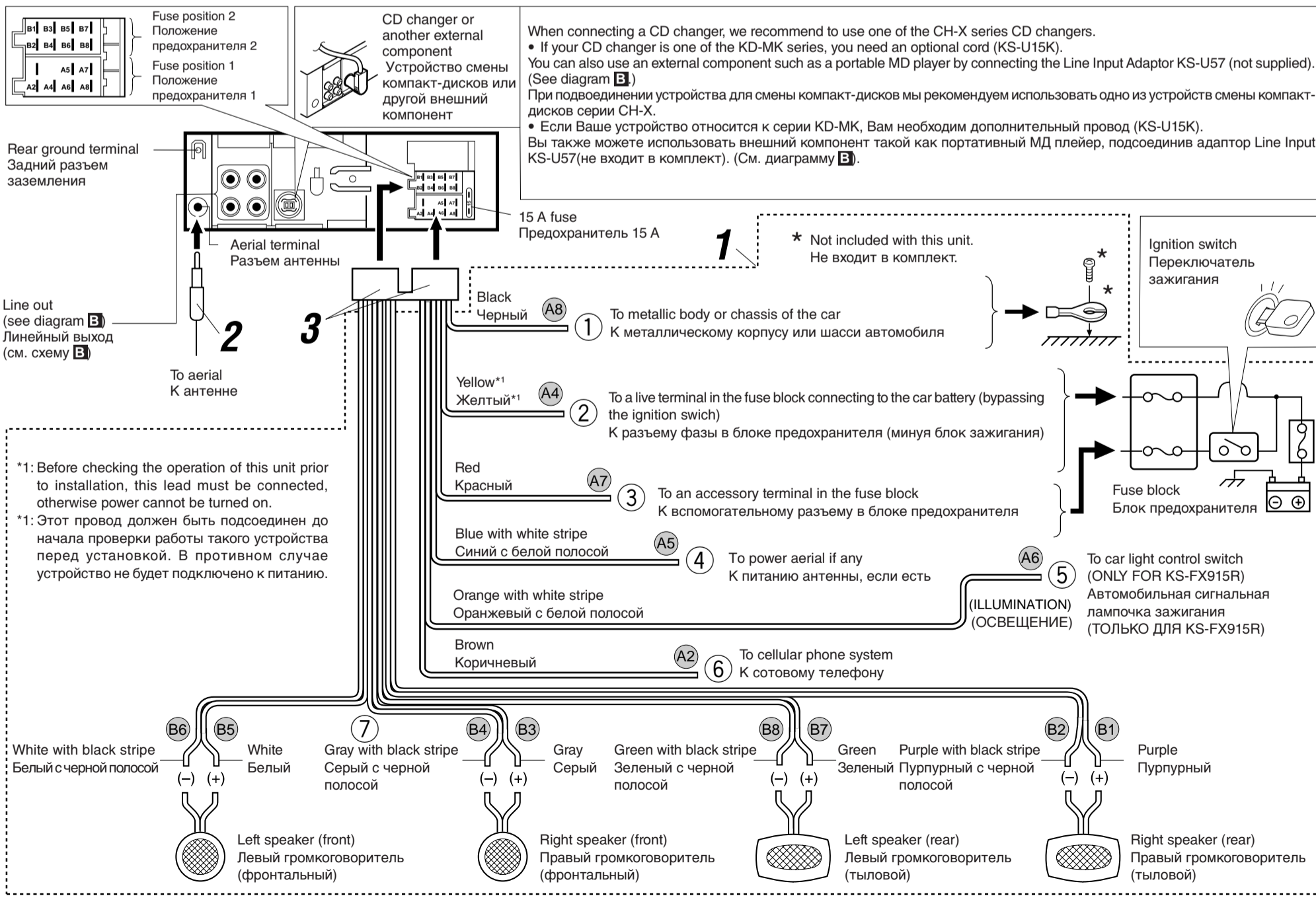

PRECAUTIONS on power supply and speaker connections:

- **DO NOT** connect the speaker leads of the power cord to the car battery; otherwise, the unit will be seriously damaged.
- Connect the black lead (ground), yellow lead (to car battery, constant 12 V), and red lead (to an accessory terminal) correctly.
- **BEFORE** connecting the speaker leads of the power cord to the speakers, check the speaker wiring in your car.
 - If the speaker wiring in your car is as illustrated in Fig. 1 and Fig. 2 below, **DO NOT** connect the unit using that original speaker wiring. If you do, the unit will be seriously damaged. Redo the speaker wiring so that you can connect the unit to the speakers as illustrated in Fig. 3.
 - If the speaker wiring in your car is as illustrated in Fig. 3, you can connect the unit using the original speaker wiring in your car.
 - If you are not sure of the speaker wiring of your car, consult your car dealer.

ПРЕДОСТЕРЕЖЕНИЯ по питанию и подключению громкоговорителей:

- **НЕ** подключайте провода громкоговорителей к аккумулятору автомобиля, иначе устройство будет повреждено.
- Правильно подключите черный провод (земля), желтый провод (в аккумулятор, постоянный 12 В) и красный провод (в вспомогательный разъем).
- **ПЕРЕД** подключением проводов громкоговорителей к кабелю питания громкоговорителя проверьте схему соединений громкоговорителей в Вашем автомобиле.
 - Если соединения громкоговорителей в Вашем автомобиле соответствует иллюстрации 1 и 2, НЕ подключайте устройство при помощи исходного кабеля громкоговорителей. Если Вы это сделаете, устройство будет повреждено. Приведите соединения громкоговорителей в соответствие с изображением на рисунке 3.
 - Если схема соединений громкоговорителей в Вашем автомобиле соответствует иллюстрации 3, Вы можете подключить устройство, используя исходную схему соединений громкоговорителей в Вашем автомобиле.
 - Если Вы не знаете соединения громкоговорителей в Вашем автомобиле, обратитесь к Вашему автомобильному дилеру.

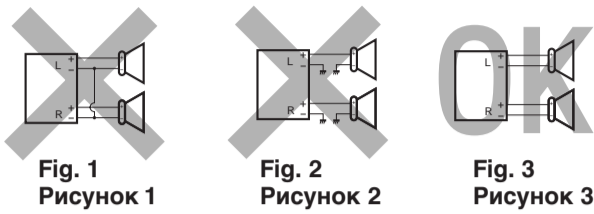

Connecting the leads / Подключение контактов

Twist the core wires when connecting. Закрутите концы проводов при соединении.

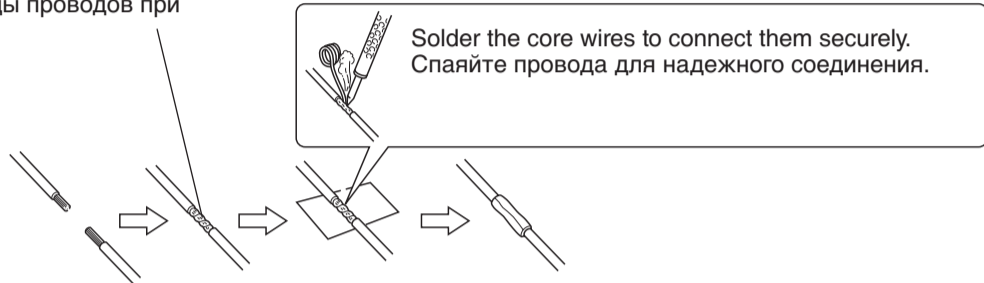

CAUTION / ПРЕДОСТЕРЕЖЕНИЕ

- To prevent short-circuit, cover the terminals of the UNUSED leads with insulating tape.
- Для предотвращения короткого замыкания заклейте НЕИСПОЛЬЗУЕМЫЕ концы изолирующей лентой.

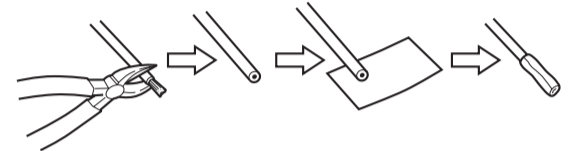

B Connections Adding Other Equipment / Подключение других устройств

Amplifier / Усилитель

You can connect an amplifier and other equipment to upgrade your car stereo system.

- Connect the remote lead (blue with white stripe) to the remote lead of the other equipment so that it can be controlled through this unit.
- For amplifier only:
 - Connect this unit's line-out terminals to the amplifier's line-in terminals.
 - **Disconnect the speakers from this unit, connect them to the amplifier. Leave the speaker leads of this unit unused.** (Cover the terminals of these unused leads with insulating tape, as illustrated above.)

Так как устройство имеет линейные выходные разъемы, к Вашей автомобильной стерео системе может быть подключен усилитель и другое оборудование.

- Подключите внешний провод (синий с белой полосой) к внешнему проводу другого устройства для того, чтобы осуществлять управление дополнительным устройством посредством этого устройства.
- Только для усилителя:
 - Подключите линейные входы этого устройства к линейным входам усилителя.
 - **Отсоедините громкоговорители от устройства и подсоедините их к усилителю. Оставьте провода громкоговорителей этого устройства неиспользованными.** (Заклейте концы проводов изолентой, как показано на иллюстрации выше.)

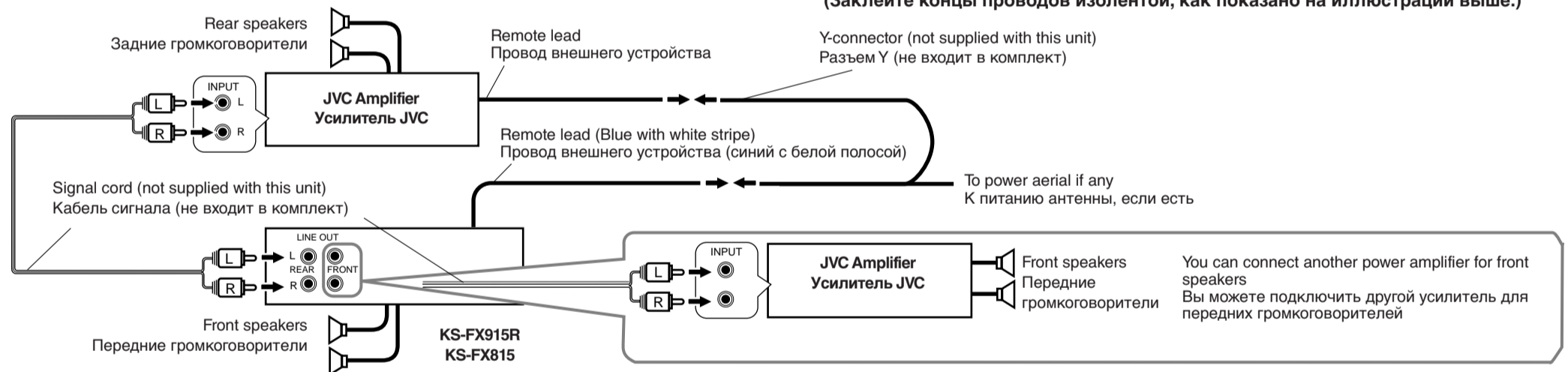

CD changer and DAB tuner / Устройство смены компакт-дисков и DAB тюнер

You can connect a JVC CD changer and/or a JVC DAB (Digital Audio Broadcasting) tuner. (Only for KS-FX915R)

(For KS-FX815: You can only connect a JVC CD changer. DAB functions are not available)

- For their connections refer to the instructions supplied with them.

Вы можете подключить устройство смены компакт-дисков JVC и/или а JVC DAB (Digital Audio Broadcasting) тюнер. (Только для KS-FX915R)

(Для KS-FX815: Вы можете только подсоединить JVC устройство для смены компакт-дисков. Функции DAB не доступны)

- Для их установки см. инструкции поставляемые вместе с ними.

Connecting cord supplied with your DAB tuner / Соединительный провод, поставляемый вместе с Вашим DAB тюнером

Connecting cord supplied with your CD changer / Соединительный провод, поставляемый вместе с Вашим устройством смены компакт-дисков



Connecting cord supplied with your DAB tuner or CD changer / Соединительный провод, поставляемый вместе с Вашим DAB тюнером или устройством смены компакт-дисков

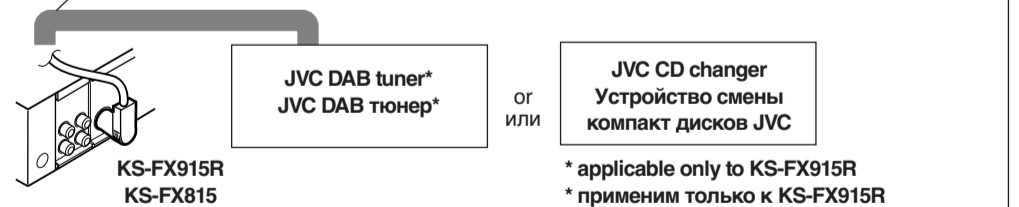

- You can connect both components in series as illustrated above.
- Вы можете соединить оба компонента как показано выше.

CAUTION / ПРЕДОСТЕРЕЖЕНИЕ

- Before connecting the CD changer and/or the DAB tuner, make sure that the unit is turned off.
- Перед подсоединением устройства смены компакт-дисков и/или DAB тюнера убедитесь, что устройство выключено.

External component / Внешний компонент

